



家庭用



家庭用医療機器 キャラボPB

AIC-P300 AIC-P300-AE

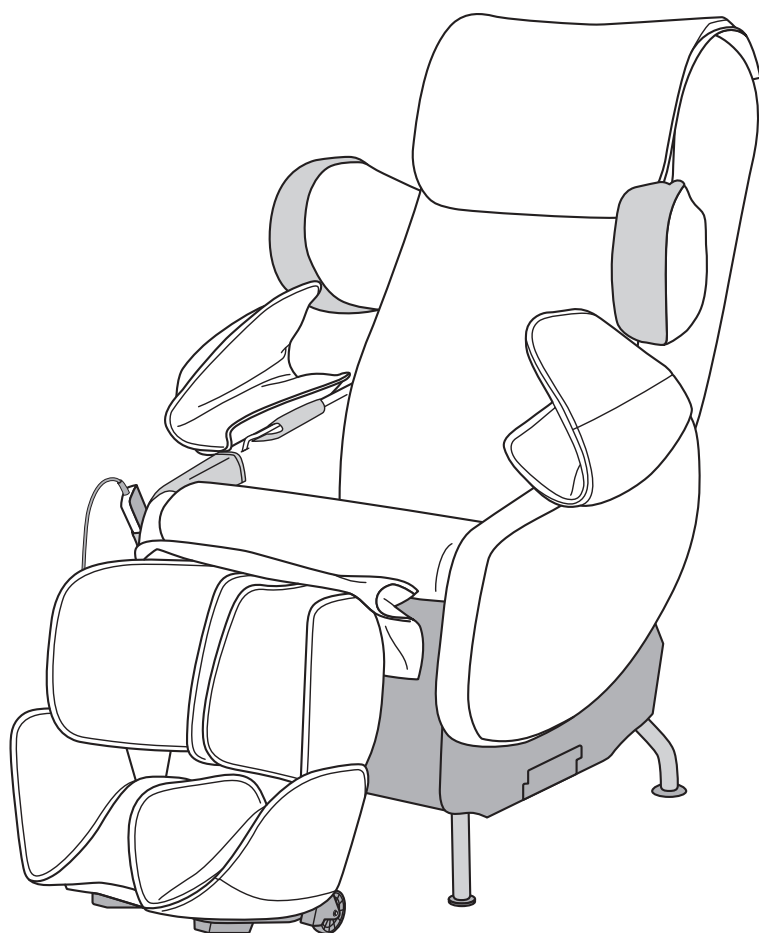

このたびは、家庭用医療機器 キャラボPBをお買い上げいただき、まことにありがとうございます。
この製品は、家庭用医療機器として開発したAIイナダチェアです。疲労の回復を目的としたさまざまなマッサージをお楽しみいただき、皆様の日々の健康管理の良きパートナーとして末永くご愛用ください。

もくじ

■ 安全上のご注意	1
■ おもな特長	4
■ ご使用の前に	7
■ コースの種類と特長	13
■ Q&A	17
■ 使い終わったら	19
■ 仕様	21
■ お問い合わせ窓口・保証書	23

ご使用前には、この「取扱説明書」をよくお読みの上、正しくお使いください。

使用目的または効果

あんま・マッサージの代用。一般家庭で使用すること。

- 疲労回復 ● 筋肉の疲れをとる
- 神経痛・筋肉痛の痛みの緩解
- 血行をよくする ● 筋肉のこりをほぐす

日本国内専用

この製品は日本国外への輸出と使用を禁止しています。
PROHIBIT THE EXPORT AND THE USE OF THE PRODUCT OUTSIDE OF JAPAN.

この製品は、日本国内においてのみ有効です。
よってこの製品を国外に持ち出した場合、保証及び修理対応はできませんのでご了承ください。
JAPANESE EQUIPMENT SPECIFICATION WARRANTY APPLIES ONLY IN JAPAN.
WARRANTY INCLUDING REPAIRS BY THE MANUFACTURER DOES NOT APPLY IF THE PRODUCT IS TAKEN OUT OF JAPAN.

- ◎「取扱説明書」は、いつでも見られるように大切に保管してください。
- ◎この製品は、日本国内の弊社工場にて企画・開発・設計から最終組み立て、及び品質保証まで全てをおこなっております。
- ◎この製品は、一般家庭用として設計されています。一般家庭以外（業務用等）でご使用の場合は、お買い上げの販売店または『修理等に関するお問い合わせ窓口』にご相談ください。

添付文書
取扱説明書

Massage
+
Medical



安全上のご注意



ご使用前に、この安全上のご注意をよくお読みの上、正しくお使いください。この取扱説明書には、お使いになる方や他の人への危害と財産の損害を未然に防ぎ、安全に正しくお使いいただくために、重要な内容を記載しています。

次の内容（表示・図記号）をよく理解してから本文をお読みになり、記載事項をお守りください。







なお、各部の名前については5ページをご覧ください。

お読みになった後も、お使いになる方がいつでも見られるところに大切に保管してください。





表示の種類

 警告	誤った取り扱いをすると人が死亡または重傷を負う危険性が想定される場合。
 注意	誤った取り扱いをすると人が傷害を負う可能性または物的損害のみの発生が想定される場合。





図記号の種類と意味

 禁止	禁止の行為であることを示しています。
 分解禁止	分解してはいけないことを示しています。
 ぬれ手禁止	ぬれた手で扱ってはいけないことを示しています。
 禁止	風呂・シャワー室等で使用してはいけないことを示しています。
 強制	行為を強制したり指示したりするものです。
 プラグを抜く	電源プラグをコンセントから抜くことを示しています。
 アース取り付け	アースを取り付けることを示しています。

ご使用場所の注意



 注意	
 禁止	●浴室やサウナ、湿気が多い場所では使用しないでください。 →感電や故障の原因になります。
 強制	●床面が水平な場所に置いて使用してください。 →不安定な場所では本体が転倒し事故の原因になります。
 アース取り付け	●万一の感電防止のために、アース線を取り付けてください。 詳しくは、8ページをご覧ください。
 禁止	●アース線はガス管・水道管・電話線・避雷針には絶対に接続しないでください。

ご使用前の注意点

警告	
 禁止	<ul style="list-style-type: none"> ● 次の人は使用しないでください。 ○ 医師からマッサージを禁じられている人 例：血栓（塞栓）症、重度の動脈りゅう（瘤）、急性静脈りゅう（瘤）、各種皮膚炎および皮膚感染症【皮下組織の炎症を含む】等。○ 急性の頸椎ねんざ（むちうち症）の疑いのある人 ● 電源は交流 100V 以外では使用しないでください。 → 火災や感電の原因になります。 ● 変圧器を用いた使用はしないでください。 → 故障や感電の原因になります。 ● 電源コードや電源プラグが傷んだ状態、またはコンセントの差し込みがゆるいとき等は使用しないでください。 → 感電やショート・発火の原因になります。 ● マッサージの前には必ず治療部の布地が破れていないか確認してください。また、その他の部分に布地の破れがないことを確認してください。どんな小さな破れでも勝手に修理などせずただちに使用を中止し、電源プラグを抜き、『修理等に関するお問い合わせ窓口』（裏表紙に記載）にご連絡ください。治療部の布地を外したり、破れた状態で使用することは大変危険ですので、絶対にしないでください。 → 布地が破れた状態で使用すると、ケガや感電のおそれがあります。
 強制	<ul style="list-style-type: none"> ● 次の人は、使用前に医師に相談してください。 ○ 心臓に障害のある人 ○ 糖尿病等による高度な末梢循環障害による知覚障害のある人 ○ 骨粗しょう（鬆）症の人やせきつい（脊椎）の骨折、急性【とう（疼）痛性】疾患の人 ○ 治療部位に創傷のある人 ○ 体温 38℃ 以上（有熱期）の人 例：急性炎症症状【けん（巻）怠感、悪寒、血圧の変動等】の強い時期にある人。衰弱している人 ○ 妊娠初期の不安定期または出産直後の人 ○ ペースメーカー等の電磁障害を受けやすい体内植込み型医用電気機器を使用している人 ○ 背骨（脊椎）に異常のある人または背骨が左右に曲がっている人 ○ かつて医師に治療を受けた部位、または現在治療中の疾患部位へ使用する人 ○ 悪性のしゅよう（腫瘍）のある人 ○ 安静を必要とする人 ○ 内臓疾患（胃炎、腸炎、肝炎）等の急性症状のある人 ○ 温度感覚喪失が認められる人 ○ 医師の治療を受けている人や、特に体の異常を感じている人 ○ リウマチ症、痛風等により関節が変形している人 ○ めまい、ふらつき、耳鳴りの症状がある人 ○ 捻挫、肉離れ等の炎症性の人 ○ 腱鞘炎、またはそのおそれのある人 ● 特定の病気をもちでない場合でも、高齢や骨が弱いと思われる方は使用前に医師に相談してください。 ● しばらく使用しても、効果が現れない場合、医師又は専門家に相談してください。
注意	
 禁止	<ul style="list-style-type: none"> ● この取扱説明書の使用方法以外の使い方をしないでください。また、本機と他の治療器や電気毛布等を併用しないでください。 → 体に悪い影響を与えたりケガの原因になります。 ● 人をのせたまま移動しないでください。 → 本体の転倒により、事故やケガの原因になります。 ● フットレストを上げたまま椅子に座らないでください。 → フットレストに衝撃が加わり、故障の原因となります。また、本体の転倒により事故やケガの原因になります。 ● 本機に付属しているもの、または指定しているもの以外は使用しないでください。
 強制	<ul style="list-style-type: none"> ● 電源プラグをコンセントに差し込む前に主電源スイッチが切れていることを確認してください。 → 故障や感電の原因になります。 ● 電源プラグおよびコネクタは確実に最後まで差し込んでください。 → 感電やショート・発火の原因になります。 ● ご使用前にはリクライニングを完全に起こし、フットレストが完全に下がっていることをご確認ください。体調に応じてリクライニング角度を調節し、はじめは弱い刺激でマッサージしてください。 → はじめからマッサージの刺激を強くすると、ケガのおそれがあります。特に高齢者や骨が弱いと思われる方は、十分注意してマッサージしてください。 ● 安全のために、メカの位置を確認し、収納位置にない場合は、主電源スイッチを入れ、機器が正常に動作することを確認してからゆっくり座ってください。 ● 椅子に腰掛けるときに、フットレストの上に乗る、立つ、座る等の行為はしないでください。 → 転倒による事故やケガ、故障の原因になります。 ● しばらくご使用にならなかった後、再びご使用になるときは必ずもう一度この取扱説明書をよくお読みの上、機器が正常に動作することを確認してからご使用ください。

【安全上の注意】

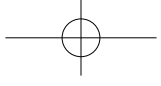

ご使用時の注意点

警告	
 禁止	<ul style="list-style-type: none"> ● 電源コード、リモコンのコードのコードを本体に巻きつけたり、本体の脚で踏んだりしないでください。また、電源コードを傷つけたり、破損させたり、加工したり、無理に曲げたり、引っ張ったり、ねじったりしないでください。 → コードが破損し、火災や感電の原因になります。 ● 本体やリモコンに水等をこぼさないでください。 → 感電やショート・発火の原因になります。 ● お子様や自分で意思表示ができない人や身体の不自由な人に使用させないでください。また、お子様やペットを、本体の上や本体の周辺（背もたれの後ろやフットレストの下等）で遊ばせたり、本体の上に乗せたり、座らせたりしないでください。 → 事故やケガの原因になります。 ● 椅子に 2 人以上座ってのご使用はおやめください。特に小さなお子様（乳児等）を抱きかかえてのご使用はおやめください。 → 事故やケガの原因になります。 ● 布地が破れた状態では使用せず、電源プラグをコンセントから抜いてください。 → 事故やケガ・感電の原因になります。修理は『修理等に関するお問い合わせ窓口』（裏表紙に記載）にご相談ください。 ● フットレストを手で持ち上げた状態で急に手をはなさないでください。
 ぬれ手禁止	<ul style="list-style-type: none"> ● ぬれた体で座ったり、ぬれた手で操作したりしないでください。 → 感電や故障の原因になります。
 強制	<ul style="list-style-type: none"> ● マッサージコース開始前やリクライニングを倒すときや起こすとき、必ず周囲に人（特にお子様）やペットがいないことを確認してください。また、背もたれの後ろやフットレストの下に体や物をはさまないようにしてください。 → 事故やケガの原因になります。 ● 体や物がはさまりこまれた場合、リクライニングボタンを押して安全な位置まで戻してください。 ● 上半身マッサージ中、無理な力がかかった場合、安全のためおみ玉が止まることがあります。その場合はリクライニングを起こしたり身体を浮かせ気味にしてご使用ください。特に体重 100kg 以上の方がご使用になるときはご注意ください。



ご使用時の注意点



⚠️ 注意

 禁止	<ul style="list-style-type: none"> ●素肌では使用しないでください。 ●マッサージおよび椅子としての目的以外には使用しないでください。 →事故やケガの原因になります。 ●頭部、胸部、腹部、関節部（ひじ、ひざ等）には使用しないでください。 →気分が悪くなったり、ケガの原因になります。 ●もみ玉が上下する部分、リクライニング等の可動部に手や足を入れしないでください。また、髪飾り、ピアス、イヤリング、ネックレス、腕時計、ブレスレット、指輪などのかたい物をつけて使用しないでください。 →ケガの原因になります。 ●アームレストは腕以外には使用しないでください。 →ケガの原因になります。 ●フットレストは脚部以外には使用しないでください。 →ケガの原因になります。 ●マッサージチェアを無人で動作させないでください。 →事故やケガの原因になります。
 強制	<ul style="list-style-type: none"> ●緊急時や動作中に異常を感じたときは、リモコンの[急停止] ボタンを押して、動作を停止させてください。 ●使用中に体に激しい痛みや異常を感じたときは、ただちに使用を中止し医師に相談してください。 ●はじめは弱い刺激でマッサージしてください。マッサージの刺激が強いと感じたときは、この取扱説明書にしたがい刺激を弱くしてください。それでも強いと感じるときは、使用を中止し『製品に関するお問い合わせ窓口』（裏表紙に記載）にご相談ください。 →はじめからマッサージの刺激を強くすると、ケガのおそれがあります。特に高齢者や骨が弱いと思われる方は、十分注意してマッサージしてください。強い刺激のまま使用を続けるとケガのおそれがあります。 ●マッサージ中は眠らないように注意してください。 →ケガの原因になります。 ●マッサージは、1日30分以内に行ってください。同一箇所へ連続してのご使用は5分以内に行ってください。 →長時間の連続使用は必要以上の刺激となり、逆効果やケガの原因になります。1日当たりのマッサージは、1回程度を目安にご使用ください。 ●腕部のマッサージ中にアームレストから腕が抜けた場合、無理に腕を入れしないでください。 →無理に入れようとすると、故障の原因になります。 ●脚部のマッサージ中にフットレストから脚が抜けた場合、無理に脚を入れしないでください。 →無理に入れようとすると、故障の原因になります。
 プラグを抜く	<ul style="list-style-type: none"> ●停電のとき、または停電の可能性があるときはただちに使用を中止して主電源スイッチを切り、電源プラグをコンセントから抜いてください。 →停電復帰時、事故やケガのおそれがあります。 ●落雷の可能性があるときは、ただちに使用を中止して、主電源スイッチを切り、電源プラグをコンセントから抜いてください。 ●動かない場合や異常を感じたときは、事故防止のため、ただちに使用を中止して主電源スイッチを切り、電源プラグをコンセントから抜いて、『修理等に関するお問い合わせ窓口』（裏表紙に記載）に点検・修理を依頼してください。 →感電や漏電・ショート等による火災のおそれがあります。

【安全上の注意】



ご使用後や使用しないときの注意点

⚠️ 注意

 禁止	<ul style="list-style-type: none"> ●使用後は必ず主電源スイッチを切り、電源プラグをコンセントから抜いてください。 →お子様やペットのイタズラ等による事故やケガのおそれがあります。 ●電源コードは本機以外では使用しないでください。 ●本機を使用後は、必ずリクライニングを完全に起こし、フットレストが完全に下がっていることをご確認ください。 ●使用後は汚れを取り、湿気の少ないところに保管してください。 ●本機に物を載せないでください。 ●コード類はねじれをほどこいて保管してください。
 プラグを抜く	<ul style="list-style-type: none"> ●電源プラグをコンセントから抜くときは、電源コードを持たず、必ず電源プラグを持って抜いてください。 →感電やショートによる火災の原因になります。 ●お手入れの際は必ず電源プラグをコンセントから抜いてください。また、ぬれた手で電源プラグの抜き差しをしないでください。 ●ご使用にならないときは、必ず電源プラグをコンセントから抜いてください。 →ホコリや湿気で絶縁劣化し、感電や漏電・火災の原因になります。

その他の注意点

⚠️ 警告

 禁止	<ul style="list-style-type: none"> ●本体の上に立たないでください。座部以外に座る等して、上から強い衝撃を与えないでください。 →転倒による事故やケガ、故障の原因になります。 ●電源コードが破損した場合は、危険ですので使用を中止してください。『修理等に関するお問い合わせ窓口』（裏表紙に記載）に電源コードの交換の依頼をしてください。
 分解禁止	<ul style="list-style-type: none"> ●機器が故障した場合は、勝手に修理せず、『修理等に関するお問い合わせ窓口』（裏表紙に記載）に連絡してください。 ●機器は改造しないでください。 →火災や感電、ケガの原因になります。

お願い

- 製品及び付属品を廃棄する場合には、最寄りの市町村窓口で正しい廃棄方法をお問い合わせください。

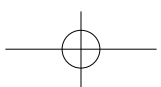

おもな特長

特長

INADA独自の「姿勢」にアプローチしたコース 姿勢ストレッチ

腹部の筋肉や背中全体を伸ばす運動で身体の柔軟性を高め身体のバランスを整えます。

INADA独自のマッサージコース からだ活性

全身の血行を促進し、すばやく身体を活性化させることをテーマにしたコースです。
やる気や活力をサポートします。

INADA独自のマッサージコース からだ防衛

リンパの流れの促進をテーマにしたコースです。
疲労回復を促し、疲れ・ストレスの緩和をサポートします。

設置箇所に悩まない コンパクト設計

全身マッサージ機で本体腕折りたたみ時約66cmのコンパクト設計、マンション等のお部屋にも設置しやすいサイズ。

【おもな特長】

各部の名前とはたらき

本 体

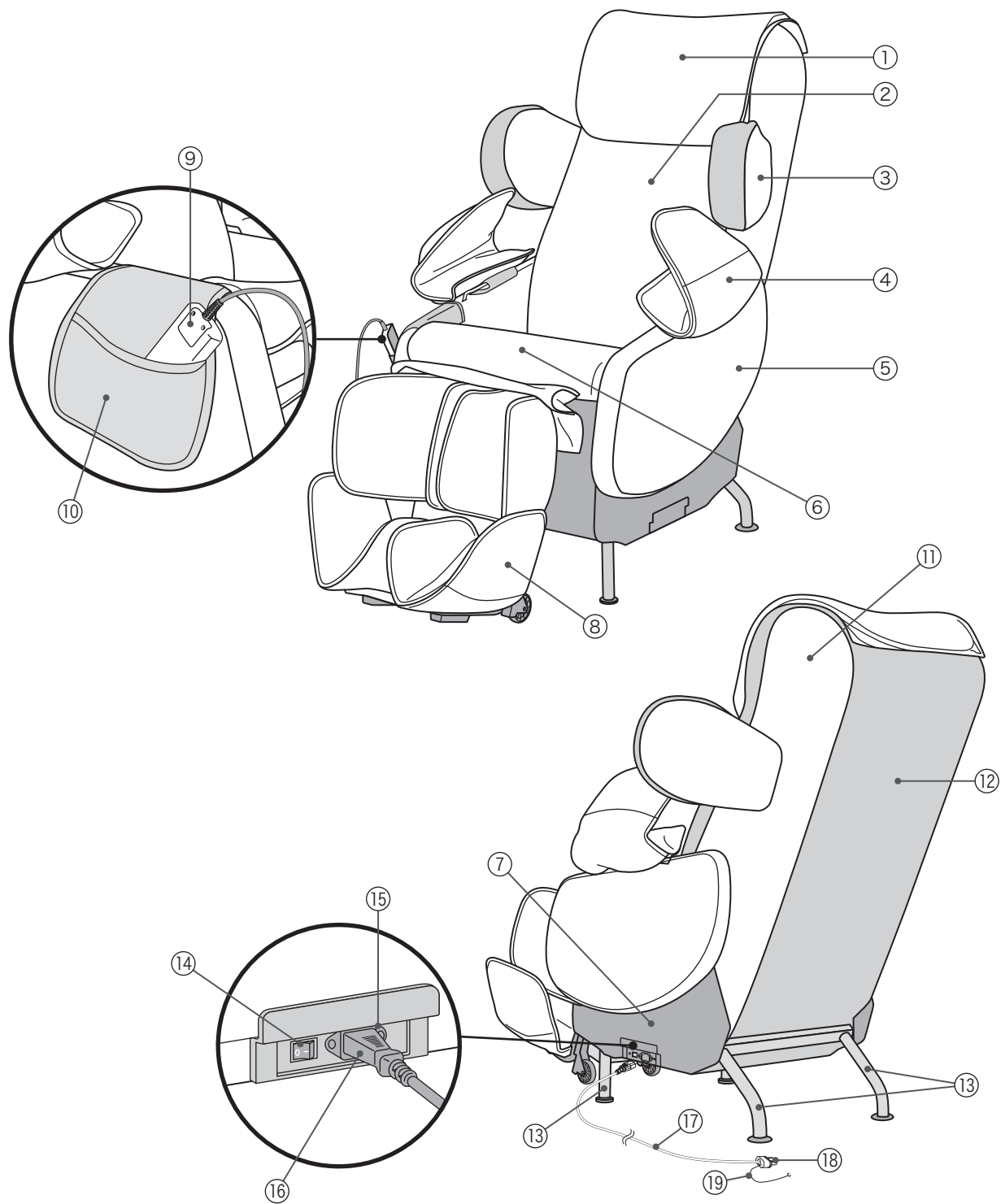

【各部の名前とはたらき】

①	枕
②	背パット
③	肩ユニット(左右各1組)
④	アームレスト(左右各1組)
⑤	サイド(左右各1組)
⑥	座面
⑦	脚カバー

⑧	フットレスト
⑨	リモコン
⑩	リモコンポケット
⑪	背もたれ
⑫	裏カバー
⑬	脚
⑭	主電源スイッチ

⑮	インレット
⑯	コネクタ
⑰	電源コード
⑱	電源プラグ
⑲	アース線

リモコン

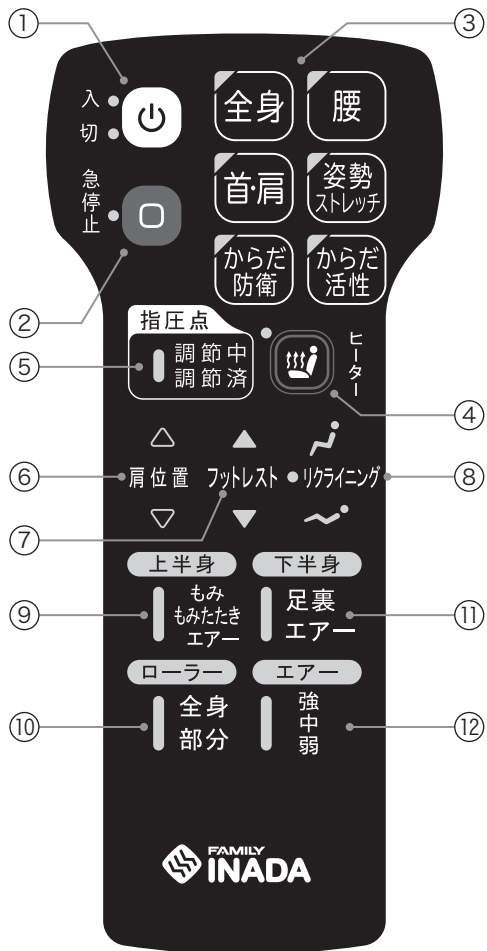

リモコン		
①	入/切ボタン	リモコンの電源の「入」「切」をおこないません。リモコンの電源が「入」の状態では緑色、「切」の状態ではオレンジ色に点灯します。動作中に押すと、もみ玉が収納位置まで戻ってから停止します。
②	急停止ボタン	緊急時や動作中に異常を感じたときに押してください。その場で動作が停止します。急停止中は急停止ボタンのランプが赤色に点滅します。
③	自動コースボタン	各ボタンでコースを選択できます。
④	ヒーターボタン	座面のヒーターの入/切ができます。
⑤	指圧点調節表示ランプ	肩位置ボタンで指圧位置の調節中と調節済をランプでお知らせします。
⑥	肩位置ボタン	指圧する肩位置や、コース中の背メカのもみ玉の位置調節に使用します。(首から腰にかけて)
⑦	フットレストボタン	フットレストの角度を調節します。
⑧	リクライニングボタン	リクライニング角度を調節します。リクライニングを倒すときに、リクライニングボタンのランプがオレンジ色に点滅し、ピピピピという音が鳴ります。
⑨	上半身マッサージボタン	上半身のマッサージの個別動作(もみ、もみたたき、エア)を選択できます。
⑩	ローラーマッサージボタン	ローラーマッサージ(全身又は部分)を選択できます。
⑪	下半身マッサージボタン	下半身のマッサージの個別動作(足裏、エア)を選択できます。
⑫	エア調節ボタン	全てのコースのエアの強さを調節できます。

【各部の名前とはたらき】

警告

- リモコンに水等をこぼさないでください。
- ぬれた手で操作しないでください。

注意

- リモコンの上に座ったり、落としたり、踏んだり、コードを強くひっぱったりしないでください。
- 先のとがったものやかたいものでボタンを押さないでください。
→破損の原因になります。

ご使用前に

- この製品は、リクライニングを全て倒した状態で梱包してお届けしています。ご使用前には、必ずリクライニングを起こしてください。
- 冷えきった室内の温度を上げて使用するときには、室温を急に上げず、徐々にあげてください。
→動作部に露が生じ、性能を十分発揮できなくなることがあります。

⚠注意

●ご使用前には必ず本体布地が破れていないか確認してください。また、その他の部分に布地の破れがないことを確認してください。どんな小さな破れでも勝手に修理などせずただちに使用を中止し、『修理等に関するお問い合わせ窓口』（裏表紙に記載）にご連絡ください。本体布地をはずしたり、破れた状態で使用することは大変危険ですので、絶対にしないでください。

設置場所について

リクライニングをしたときに壁や物に当たらないように、本体前後のスペースを約50cm以上確保してください。

⚠注意

- 浴室やサウナなど、湿気が多い場所では使用しないでください。
- 床面の水平な場所に置いて使用してください。
- ゴミやホコリの多い場所、または周囲温度が高い場所（40℃以上）では使用しないでください。
- 直射日光が当たる場所やストーブの近くなど、直接高温になる場所に設置しないでください。
- タバコや灰皿などの火気類を近づけないでください。

- 床面の傷つき防止や運転中の音をやわらげるためにも本体下にカーペットなどを敷いてください。（ホットカーペットは敷かないでください。）
- 重量物ですので、下ろすとき床面を傷つけないように注意してください。
- テレビやラジオなどのAV機器から1m以上離してください。雑音が入ることがあります。
- 体重100kgまでの方のご使用を推奨しております。
→体重100kgの方が座った状態で、1cmあたり約3kgの荷重が床面にかかります。
- ご使用前には、布地の破れがないか確認してください。

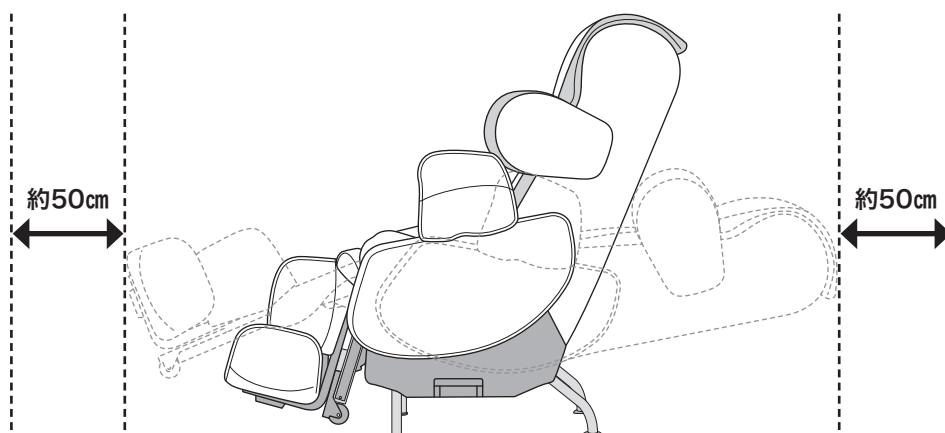

同梱物の確認

梱包箱には本体と同梱物が入っていることを確認してください。

本 体



本体

同 梱 物

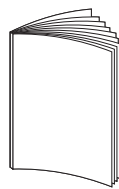

取扱説明書（本誌）



電源コード

搬入/移動の仕方 (2人で移動をしてください)

移動の際は、主電源スイッチを切り、電源プラグ及びアース線をコンセントから抜き、電源コードのコネクタもインレットから抜いてください。

床を傷つけるおそれがありますので、マット等を敷いて移動してください。

リクライニングを最大まで倒し、裏カバー上部とフットレストの横を持って、持ち上げて移動してください。

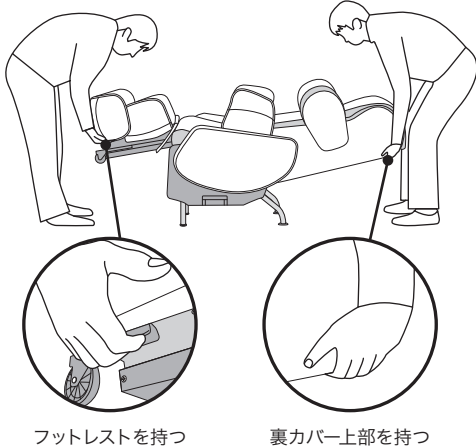

本体を落とすと床を傷つけたり、ケガをしたりするおそれがありますので、しっかり持ってください。

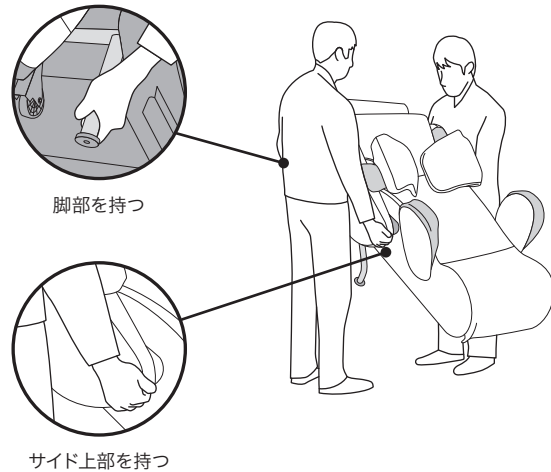

注意! 通路幅が71cm以下の場合は、通常の方法では移動できません。
※アームレストを倒した状態で、移動させてください。

通常の方法では移動ができない場合は、「製品に関するお問い合わせ窓口」にご相談ください。

- 重量物ですので搬入移動時に、製品を落としたり、ケガ等しないよう、市販の運搬用手袋を装着してください。
- 重量物ですので搬入移動時には腰等を痛めないようご注意ください。
- リモコンがついていますので、移動時に落とさないよう注意してください。

⚠注意

- 人をのせたまま移動させないでください。
- 電源コード、アース線をコンセントからはずし、電源コードのコネクタもインレットから抜いて移動してください。
→電源コード、アース線が破損し、火災や感電の原因になります。
- 精密機器ですので、揺らしたり急激に持ち上げたりしないでください。
→事故やケガ、故障の原因になります。本体を落とすと床を傷つけたりケガをしたりするおそれがありますので、しっかり持ってください。

アースの取付け方

万一の感電防止のために、アース線を取り付けてください。

①電源コンセントにアース端子がある場合

電源プラグから出ているアース線を、電源コンセントのアース端子に確実に接続してください。アースがはずれたり、端子がゆるんでないかときどき点検してください。

②電源コンセントにアース端子がない場合

「製品に関するお問い合わせ窓口」(裏表紙に記載)にご相談ください。

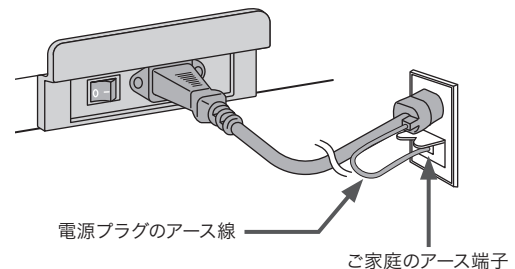

電源コードは、必ず本体に付属のものをご使用ください。とくに、電源コードのプラグ部にアース線がついていないものは万一の感電を防ぐことができませんので絶対に使用しないでください。

主電源の入れ方

- ① 電源コードのコネクタを本体左部のインレットに差し込みプラグをコンセントに差し込みます。

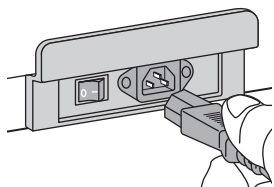

- ② 本体左部の主電源スイッチを入れます。

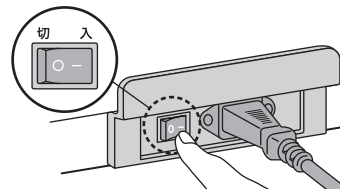

※もみ玉が途中で止まっているとき主電源スイッチを入ると、もみ玉は自動的に収納位置（背もたれ上部）まで移動して停止します。

警告

- 変圧器を用いた使用はしないでください。
→故障や感電の原因になります。
- 日本国外では使用しないでください。
→故障や感電の原因になります。

注意

- 電源プラグをコンセントに差し込む前に主電源スイッチが切れていることを確認してください。
- 電源プラグは確実に最後まで差し込んでください。
- ご使用前にはこの取扱説明書にしたがい全てのスイッチを順次入れ、機器が正常に動作することをお確かめください。

布地の確認

ご使用前には布地の破れがないか確認してください。

注意

- ご使用前には必ず本体布地が破れていないか確認してください。またその他の部分に布地の破れがないことを確認してください。どんな小さな破れでも勝手に修理などせずただちに使用を中止し、『修理等に関するお問い合わせ窓口』（裏表紙に記載）にご連絡ください。本体布地をはずしたり、破れた状態で使用することは大変危険ですので、絶対にしないでください。

アームレストの起こし方

次の手順でアームレストを起こしてください。
倒れたアームレストをしっかりと起こしてください。

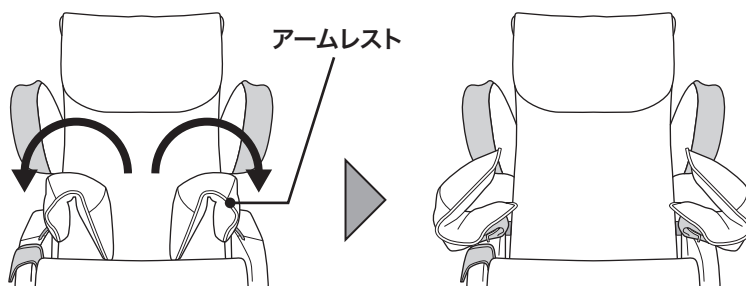

注意

- 正しく起こさずに使用すると、アームレストが不意に倒れるおそれがあります。
→故障やケガの原因になります。

アームレストの倒し方

起こし方の逆の手順で倒してください。

注意

- アームレストの起こし倒し時に、手や指を挟まないように注意してください。
→故障やケガの原因になります。

脚の調節方法

キャラボの前脚部のみ高さを左右それぞれ調節することができます。調節可能な高さは約1cmです。調節時は前脚部を浮かせて、高さを調節してください。指などを挟まないように注意して行ってください。

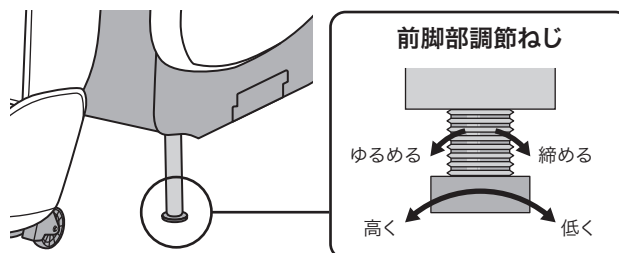

リモコンの取り回し方

リモコンケーブルは本体後部から伸びています。

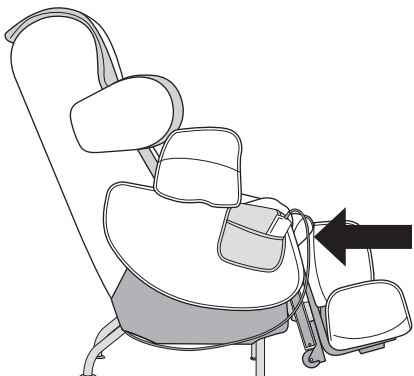

リモコンを使用しないときはリモコンポケットへ収納し、コードが足に引っかからないようにしてください。

椅子の調節

椅子の座り方

背メカのもみ玉は通常、背もたれの上部に左右に広がって引っ込んだ状態になっています。安全のため、もみ玉の位置を確認し、上記以外の場所にもみ玉がある場合はすぐに座らず主電源スイッチを入れて、もみ玉を収納状態に戻してから、ゆっくりと椅子の中央に座ってください。

⚠注意

- フットレストを上げたまま椅子に座らないでください。
→フットレストに衝撃が加わり、故障の原因となります。また、本体の転倒により、事故やケガの原因となります。
- フットレストに強い衝撃をかけないでください。
→ケガや故障の原因となります。
- ご使用前にはリクライニングを完全に起こし、フットレストが完全に下がっていることをご確認ください。体調に応じてリクライニング角度を調節し、はじめは弱い刺激でマッサージしてください。

椅子への乗り降りの際の注意点

椅子への乗り降りの際、アームレストの上に手を置いたり、フットレストの上に足を乗せて体重をかけたりして、体を支えないでください。転倒による事故やケガ、故障の原因となります。一度座面前の中央部へ腰をかけ、ゆっくりと奥へ座り直してください。座面またはサイドの上に手を置いて支えながら、乗り降りをおこなってください。

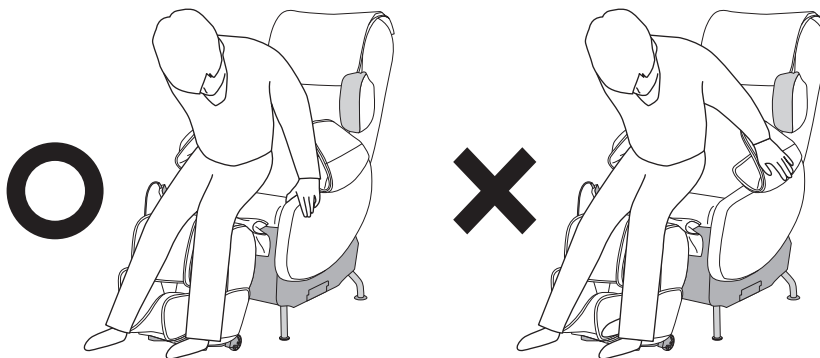

⚠警告

- アームレストの上から強い衝撃をかけないでください。
→転倒による事故やケガ、故障の原因となります。
→ケガや故障の原因となります。
- 上記以外の座り方は絶対にしないでください。
→事故やケガ、故障の原因となります。
- お子様やペットを本体の上や本体の周辺（背もたれの後ろや本体と床との間）で遊ばせたり、のせたり、座らせたりしないでください。
→事故やケガの原因となります。
- 脚部やフットレストの上・横から強い衝撃をかけないでください。
→事故やケガ、故障の原因となります。

正しい腕の位置

下の図のようにアームレストと背もたれの上に肘がくるように腕を置いてください。

アームレスト/背もたれの上に
肘を置いてください。

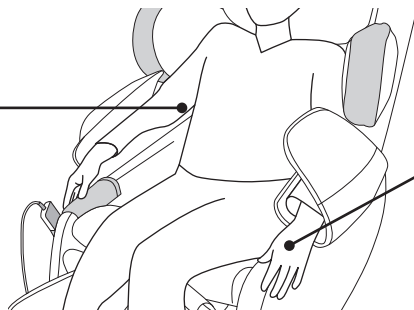

手のひらが下向きになる
ように入れてください。

⚠️ 注意

- アームレストは、腕部以外には使用しないでください。
→ケガの原因になります。
- 腕部のマッサージ中にアームレストから腕が抜けた場合、無理に腕を入れしないでください。
→無理に入れようとすると、故障の原因になります。
- 肘をマッサージしないでください。また、手のひらが下向きになるようにマッサージしてください。
他の向きで腕を入れしないでください。
→ケガの原因になります。

正しい脚の位置

右の図のようにフットレストのエアセルが足の甲の上にくるように入れてください。

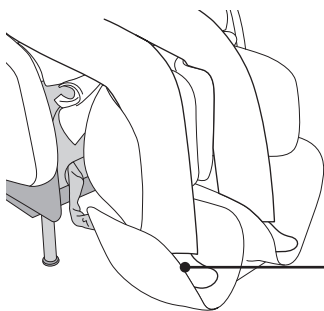

かかとを奥深くまで入れ、
足裏が底面中央部にある突起部分に
あたるようにしてください。

フットレストの伸縮

椅子に座り、フットレストを一定の高さまで上げるとバネで伸縮します。

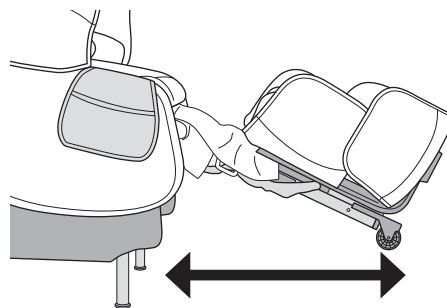
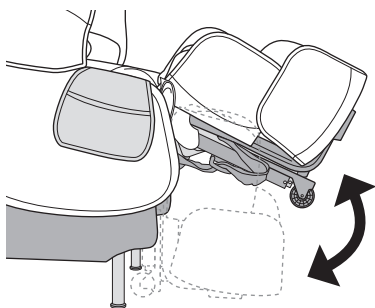

※およそ28cmの長さで伸縮します。

⚠️ 警告

- フット又は脚部のマッサージ中の乗り降りは大変危険です。絶対におやめください。
→ケガや故障の原因になります。
- マッサージ中に、脚部を急激に揺らしたり、衝撃を与えたり、急激に伸縮したりしないでください。
→ケガや故障の原因になります。

⚠️ 注意

- フットレストは、脚部以外には使用しないでください。
→ケガの原因になります。
- 脚部のマッサージ中にフットレストから脚が抜けた場合、無理に脚を入れしないでください。
→無理に入れようとすると、故障の原因になります。
- 膝をマッサージしないでください。他の向きで脚を入れしないでください。
→ケガの原因になります。

リクライニングの使い方



リクライニングを起こす場合

リクライニングボタンの上側のボタンを押すことで背もたれを起こすことができます。

リクライニングを倒す場合

リクライニングボタンの下側のボタンを押すことで背もたれを倒すことができます。

リクライニングの可動範囲

リクライニングは背もたれとフットレストが連動して上下動作します。

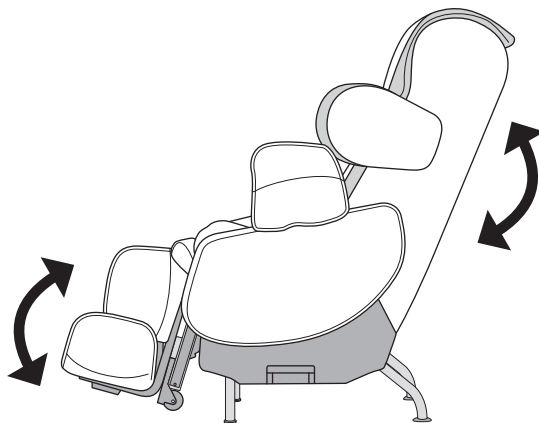

【椅子の調節】

長押し機能

ボタンをおよそ2秒間長押しするとリクライニングの上昇（下降）動作を最大まで動作後、自動で停止します。

途中で止める時は再度ボタンを押してください。



警告

●背もたれを倒すときは、必ず周囲に人(特にお子様)やペットがいないこと、物がないことを確認してください。また、背もたれの後ろに体や物をはさまないようにしてください。

ヒーターの使い方



ヒーターボタンを押してON/OFFを切りかえることができます。

ヒーターボタンを押すとランプが点灯し、座面ヒーターが入ります。(約15分で停止)

※ただし、コース途中でヒーターボタンを押すとヒーターはコース終了と同時に停止します。

コースの種類と特長

自動コース

疲労回復を目的とした個別コースです。
目的に合わせてお選びください。

全身コース

背メカと下半身エア－を組み合わせた動きにより、全身をバランスよくほぐし血行を促進します。

腰コース

足裏からふくらはぎ・おしりと腰を中心とした足・腰を整えることをテーマにしたコースです。

首・肩コース

首・肩を中心に、しっかりとみほぐします。

姿勢ストレッチコース

腹部の筋肉や背中全体を伸ばす運動で身体の柔軟性を高め身体のバランスを整えます。

からだ防衛コース

リンパの流れの促進をテーマにしたコースです。
疲労回復を促し、疲れ・ストレスの緩和をサポートします。

からだ活性コース

全身の血行を促進し、すばやく身体を活性化させることをテーマにしたコースです。
やる気や活力をサポートします。

部位別・手動コース

各コースをそれぞれ組み合わせることができます。

上半身マッサージと下半身マッサージ、上半身マッサージとローラーマッサージ、下半身マッサージとローラーマッサージを組み合わせることができます。

自動コース

- 疲労の回復などを目的とした6種類のコースを用意しています。
- 各コースボタンで目的に合わせてコースを選ぶことにより、あらかじめ設定されたメニューにもとづいてマッサージをおこないます。

リモコンの操作方法

リクライニングは背もたれとフットレストが連動して上下動作します。

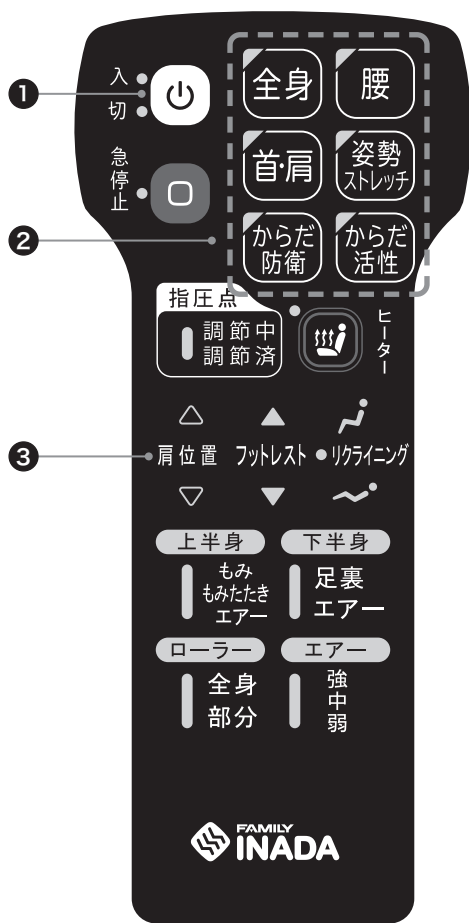

① 「入/切」ボタンを押す。

5分間入力がなければ自動的に電源が切れて、オレンジ色のランプが点灯します。

② お好きなコースのボタンを押します。

自動コースからお好みのコースをお選びください。

③ 肩位置調節ができます。

指圧点調節表示ランプの調節中ランプが点滅している間に、もみ玉を肩の位置に調節してください。調節しなくてもよい場合はそのままにしておきます。

④ コースが始まります。

指圧する位置の調節が完了すると、指圧点調節表示ランプの調節済ランプが点灯し、コースが始まります。

⑤ コースが終了します。

リクライニングが自動で起き上がり、もみ玉が収納位置まで戻ります。その後電源が切れて、オレンジ色のランプが点灯しますが、リクライニングの上下調節はご使用になれます。

肩位置の調節

肩位置ボタンで、肩位置を調節してください。

肩位置		押し続けている間もみ玉が上に動き続けます。
		押し続けている間もみ玉が下に動き続けます。

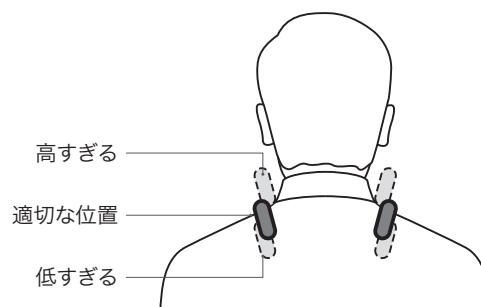

- もみ玉の位置が最上部（最下部）にあるときに、さらに上昇（下降）を選択しても動きません。
※「ピッピッピ」警告音が鳴ります。
- 一度もコースを選択していない場合は肩位置ボタンを押しても動作しません。

注意

- 肩位置が高すぎる場合は後頭部にあたらないように調節してください。
→ケガのおそれがあります。
- 体調に合わせて強さを調節してください。
→強い刺激のまま使用を続けるとケガのおそれがあります。

部位別・手動コース

お好みのマッサージメニューを選択できます。

操作方法

リクライニングは背もたれとフットレストが連動して上下動作します。

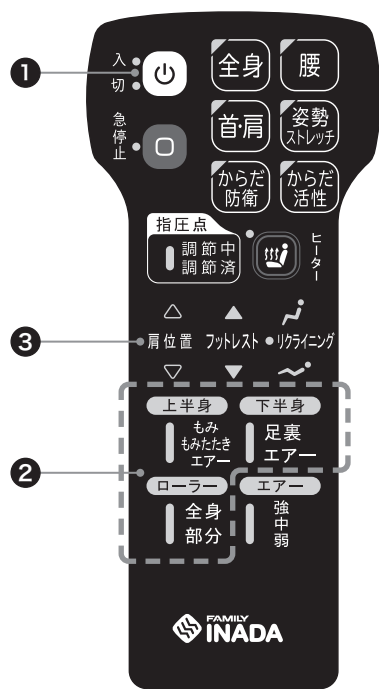

- 1 「入/切」ボタンを押す。**
5分間入力がなければ自動的に電源が切れて、オレンジ色のランプが点灯します。
- 2 お好きなマッサージのボタンを押します。**
上半身・下半身・ローラーの中から好みの動作を組み合わせてお選びください。
- 3 肩位置調節ができます。**
ローラーをお選びの際は、指圧点調節表示ランプの調節中ランプが点滅している間に、もみ玉を肩の位置に調節してください。
調節しなくてもよい場合はそのままにしておきます。
※上半身マッサージと下半身マッサージは、すぐにマッサージを開始します。
- 4 コースが始まります。**
コース動作中でもコースの変更ができます。
- 5 コースが終了します。**
もみ玉が収納位置まで戻ります。その後電源が切れて、オレンジ色のランプが点灯しますが、リクライニングの上下調節はご使用になれません。

部位別・手動コース

上半身

もみ
もみたたき
エア

①上半身マッサージボタン

- ボタンを押して、もみ、もみたたき、エアをお選びください。
- 肩位置ボタンで、背メカの位置をお好みの位置に合わせて下さい。

下半身

足裏
エア

②下半身マッサージボタン

- ボタンを押して、足裏、エアをお選びください。

ローラー

全身
部分

③ローラーマッサージボタン

- ボタンを押して、ローラーマッサージ(全身又は部分)をお選びください。
- 指圧点調節表示ランプの調節中ランプが点滅している間に、肩位置ボタンで肩の位置に調節してください。調節しなくてもよい場合はそのままにしておきます。調節済ランプが点灯すると、ローラーマッサージが始まります。

コース変更

コース終了まで待つことなく、動作中に他のコースに切りかえられます。ただし、コースの途中でも、30分経つとマッサージは一度終了するようになっています。

自動コース → 自動コース

自動コース実行中に他の自動コースボタンを押すと、もみ玉が一度調節した肩位置に戻り、肩位置の再調節をおこなってからコースが開始します。

自動コース → 部位別・手動コース

自動コース実行中に部位別・手動コースのボタンを押すと、押した時点で自動コースは中断し、選択した動作が開始します。肩位置調節する動作を選択した場合は、肩位置の再調節をおこなってからコースが開始します。

部位別・手動コース → 自動コース

部位別・手動コース中に他の自動コースボタンを押すと、自動コースに切りかえられます。

コースの途中終了

途中で終了する場合は、動作中に[入/切]ボタンを押してください。収納動作をおこなった後で停止します。**緊急時や動作中に異常を感じたときは**、[急停止]ボタンを押してください。その場で動作が停止します。安全確認後、[入/切]ボタンを押してください。収納動作をおこなった後で停止します。

⚠注意

- マッサージの刺激が強いと感じたときは、この取扱説明書にしたがい刺激を弱くしてください。それでも強いと感じるときは、使用を中止し『製品に関するお問い合わせ窓口』(裏表紙に記載)にご相談ください。
→強い刺激のまま使用を続けるとケガのおそれがあります。
- もみ玉が上下する部分や、背もたれと座面のすき間や可動部に手や足を入れしないでください。また、髪飾り、ピアス、イヤリング、ネックレス、腕時計、ブレスレット、指輪などのかたい物をつけて使用しないでください。
- マッサージの使用は1回15分以内にしてください。同一箇所への連続してのご使用は5分以内にしてください。
→長時間の連続使用は必要以上の刺激となり、逆効果やケガの原因になります。
1日当たりのマッサージは通算して30分程度を目安にしてください。

エアの調節

エア

強
中
弱

エア調節ボタン

- 全てのコースのエアの強さを調節できます。

Q&A

Q フローリングや床暖房の上に設置しても大丈夫ですか？

A 設置しても大丈夫です。

ただし、床を傷つけることがあるかもしれませんので、カーペットを敷き、その上にマッサージチェアを設置することをおすすめします。(畳等も同様です)
また、ホットカーペットは発熱体を痛め、そこから発火するおそれがありますので使用しないでください。

Q 誤って水をかけてしまった。どうすればいいですか？

A 感電のおそれがあります。ただちに使用を中止し、次の内容に従ってください。

- 本体左部の主電源スイッチを切ってください。
 - 電源プラグをコンセントから抜く。
- 以上のことをおこなった上、『修理等に関するお問い合わせ窓口』(裏表紙に記載)へご相談ください。

Q マッサージをより強くするにはどうすればいいですか？

A 次のことをおこなってみてください。

- 背もたれを倒す。
 - 深く腰かけ背もたれに体重がかかるように座る。
 - 枕をはずす。
- 以上の方法でより強くマッサージをおこなうことができます。

Q マッサージをより弱くするにはどうすればいいですか？

A 次のことをおこなってみてください。

- 背もたれを起こす。
 - 枕をつける。
- 以上の方法でより弱くマッサージをおこなうことができます。

Q 体重が重くても大丈夫ですか？

A 体重100kgまでの方のご使用を推奨しております。

Q 身長が150cm未満の人や180cm以上の人でも使えますか？

A お使いいただけます。

指圧点調節後の際に肩位置が合わない場合がありますので、以下の方法でご使用することをおすすめします。

- 身長の高い人…リクライニングを起こす。
- 身長の高い人…リクライニングを倒す。
- 指圧点調節後に肩の位置を調節する。

Q 1日にマッサージチェアは何回乗ってもいいですか？

A マッサージは1人あたり、1日1回(30分または、15分を2回等)を目安にしてください。

Q 1ヶ月の電気代はいくらですか？

A 1日15分、毎日ご使用いただいた場合、1ヶ月で約30円です。

31円/kwhで計算した場合。ご契約地域や条件により変動する場合がございます。
(2023年5月現在 当社調べ)

故障かな?と思ったら

次の点検をしていただき、それでもなお異常のあるときは事故防止のため、ただちに使用を中止し、電源プラグをコンセントから抜き、お買い上げの販売店または『修理等に関するお問い合わせ窓口』（裏表紙に記載）までご相談ください。

状態	原因と直し方	
リモコンの「入/切」ボタンを押すと「ブーン」音がする。	事前にエアポンプが動作しエアを溜めるために発生するもので、故障ではありません。	構造上発生するもので異常ではありません。
フットレスト使用時に、フットレストが上下に動きません。	バネによりたわむ構造を採用しているため、構造上発生するもので、故障ではありません。	
左右のもみ玉の位置がずれている。	交互たたき機構を採用しているため、構造上発生するもので、故障ではありません。	
もみ玉が上部へ移動して止まってしまった。	オートタイマー機能により、マッサージ終了時にもみ玉が体に干渉しないように上部または下部へ移動するようになっています。	
マッサージ中にもみ玉が途中で止まる。	もみ玉に必要な以上の力が加わると、動きが止まることがあります。体を浮かせぎみにするか、リクライニングを軽く起こしてご使用ください。(特に体重100kg以上の方がご使用になるときはご注意ください。)	
マッサージ中にガタンと音がし、もみ玉に大きな振動が感じられる。	もみ玉が移動する際に、体や布地を乗り越えた位置から元の位置に戻る際の現象です。	
リモコンの「急停止」とコースのボタンが点滅している。	本体左部の主電源スイッチを切り、5秒ほどしてから主電源スイッチを入れ直してください。	点検後、なお異常がある場合は、ただちに使用を中止してください。
リモコンのボタンを押しても正常に動作しない。または電源が入らない。	次の点検をおこなってください。 ①電源プラグがコンセントに確実に差し込まれていますか。 ②本体左部の主電源スイッチは入っていますか。 ③ボタンを2つ同時に押しませんか。	
電源コード、プラグが異常に熱い。	ただちに使用を中止してください。	

お買い上げの販売店または『修理等に関するお問い合わせ窓口』（裏表紙に記載）までご相談ください。

サービスマン以外の方は分解や修理はおこなわないでください。

動作時の音	構造上やむを得ず発生するもので、性能などに影響はありません。
-------	--------------------------------

動作中は下記のような作動音がします。

たたきを伴う動作時の音	ゴトゴト音・カタカタ音	エアポンプの音	ブーン音
もみ動作時のもみ玉と布のすれる音	キュッキュ音・ギューギュー音	エアの排気音	シュー音
もみ玉の昇降、もみ動作時の音	ウィーン音・ゴロゴロ音・コトツ音	リクライニング昇降時の音	ウィーン音
エアマッサージ中の音	コツコツ音		

※上記の音について、性能等に影響はありません。

【故障かな?と思ったら】

使い終わったら

周囲に注意しながら、リクライニングを完全に起こし、フットレストを完全に下げてください。
もみ玉が収納位置に移動し、完全に停止したことを確認してから、
本体左部の主電源スイッチを切ってください。

⚠注意

- コース終了後は、もみ玉が収納位置に移動します。もみ玉の移動中には、緊急の時を除いて、主電源のスイッチをきらないでください。
- 使用後は必ず主電源スイッチを切り、電源プラグをコンセントから抜いてください。
→お子様やペットのイタズラ等による事故やケガのおそれがあります。
- 使用後は、必ずリクライニングを完全に起こしてください。
- 使用後は汚れを取り、湿気の少ないところに保管してください。
- 電源プラグをコンセントから抜くときは、電源コードを持たず、必ず電源プラグを持って抜いてください。
- ご使用にならないときは、必ず電源プラグをコンセントから抜いてください。
- コード類に引っかかって転倒しないようにしてください。
- コード類はねじれをほどこいて保管してください。

保管とお手入れの仕方

保管の仕方

- 汚れやホコリをとった後、湿気の少ない場所に保管してください。
- ご使用にならない時は、カバーなどをかけ、ホコリがつかないようにしてください。
- ペットがコードをかむこと等を防止するため、保管中も本機の周辺にペットを近づけないようにしてください。

⚠注意

- 直射日光が当たる場所や、ストーブの近くなど直接高温になる場所には設置しないでください。

お手入れの仕方

【背パッド・各カバーのお手入れについて】

乾いた布で優しく拭いてください。どうしても落ちない汚れは、少量の中性洗剤を溶かしたぬるま湯に柔らかい布をひたし、かたくしぼった布でふき取り、洗剤や水分が残らないように、すぐに乾いた柔らかい布でふき取り、水分を取り除かせてください。

→中性洗剤の拭き残しや、水分をしっかりと取り除かないと劣化してしまうおそれがあります。

⚠注意

- お手入れの際は必ず電源プラグをコンセントから抜いてください。また、ぬれた手で電源プラグの抜き差しをしないでください。
- アルコール、溶剤類や漂白剤のご使用は避けてください。→ツヤの変化や色変りを引き起こすおそれがあります。
- アイロンをかけないでください。→生地を傷めるおそれがあります。

【樹脂部分のお手入れ】

乾いた布で優しく拭いてください。

どうしても落ちない汚れは、少量の中性洗剤を溶かしたぬるま湯に柔らかい布をひたし、かたくしぼって拭き、洗剤が残らないようにすぐに乾いた柔らかい布で拭き取ってください。

⚠注意

- アルコールやみがき粉などは使用しないでください。キズ・変色・ひび割れのおそれがあります。

【リモコンのお手入れ】

リモコンについた汚れは、乾いた布で拭き取ってください。

絶対にぬれたタオルなどで拭かないでください。→故障の原因になります。

アフターサービスについて

1.保証書について

この製品の保証書は取扱説明書についております。保証内容などをよくお読みいただき、大切に保管してください。(修理の際、必要となります。) お買い上げ時の領収書またはお買い上げ証明書は本書にかならず貼り付け大切に保管してください。保証期間は、お買い上げ日より1年間です。ただし、この製品は日本国内専用ですので、日本国外でご使用になられた場合は、保証期間中でも保証書は無効となります。また、一般家庭以外(業務用など)でご使用の場合は、保証期間中でも有償修理とさせていただきます。

2. 修理を依頼される時

修理を依頼される前に、18ページの「故障かな?と思ったら」をよくお読みください。確認後、まだ異常がありましたらお買い上げの販売店もしくは「修理等に関するお問い合わせ窓口」(裏表紙に記載)へ、次のことをご連絡、ご依頼ください。

なお、有償保守サービスとなる場合がありますので、内容をよくお読みください。

- (1) お名前・ご住所・お電話番号
- (2) 販売名…この取扱説明書の21ページの仕様欄、または、リモコン裏面に貼ってある社銘板をご覧ください。
- (3) 製造番号…リモコン裏面に貼ってある社銘板をご覧ください。
- (4) お買い上げ日(または設置日)
- (5) 故障の状態(できるだけ詳しくお知らせください。)
- (例) リモコンのボタンが下図のように点滅している場合は、点滅しているコースの名称をお知らせください。

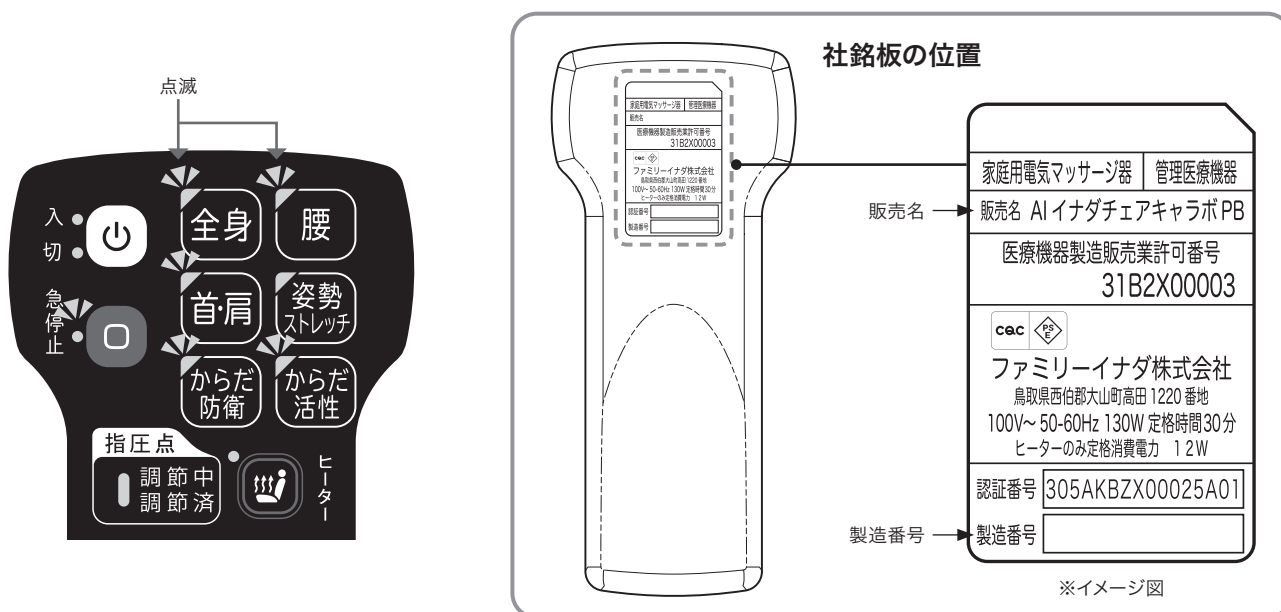

- 保証期間中は
修理の際、保証書をご提示ください。保証期間中でも有償になることがありますので、保証書をよくお読みください。
- 保証期間が過ぎている場合は
お買い上げの販売店にご相談ください。修理によって製品機能が維持できる場合は、ご希望により有償で修理させていただきます。
- 補修用性能部品の最低保有期間
弊社はこの電気マッサージ器の補修用性能部品の製造打ち切り後最低6年間保有しております。(ただし、縫製部品は除きます。)補修用性能部品とは、その製品の機能を維持するために必要な部品です。
- 日本国外でご使用になられた場合、修理をお断りする場合があります。
- アフターサービスについてご不明な点は
お買い上げの販売店、または「修理等に関するお問い合わせ窓口」(裏表紙に記載)にお問い合わせください。
- 販売店にご依頼になれない場合は
「修理等に関するお問い合わせ窓口」(裏表紙に記載)にご連絡ください。

仕 様

販 売 名	AIイナダチェア キャラボPB	
使 用 電 源	AC100V	
定 格 消 費 電 力	130W (ヒーター-使用時) ヒーターのみ動作時の定格消費電力 12W	
定 格 周 波 数	50-60Hz	
定 格 時 間	30分	
電 撃 対 する 保 護 の 形 式	クラス0Ⅰ機器	
背 メ カ	も み 速 さ	最小約5回/分、最大約20回/分
	た た き 速 さ	最小約220回/分、最大約450回/分
自 動 コ ー ス	6種類	
部 位 別 コ ー ス	3種類 (一部自動指圧点調節機能付)	
エ ア ー 圧 力	約35kPa	
オ ー ト タ イ マ ー	約15分 (自動コース時は異なります)	
フ ッ ト レ ス ト 調 節 範 囲	約28cm	
リ ク ラ イ ニ ン グ 角 度	水平面に対して約110°～ 約165°無段階 (電動リクライニング)	
本 体 の 寸 法	幅約80 (66) cm×奥行約120 (203) cm×高さ約120 (75) cm 奥行・高さの () 内の数字は最大リクライニング及びフットレスト水平時 本体最小幅 約66cm ※開梱時アームレスト折りたたみ時の寸法	
重 量	約51kg	
外 装 布 地	AIC-P300 (合成皮革)、AIC-P300-AE (合成皮革)	
付 属 品	電源コード	
包 装	1梱包/1台	
類 別	機械器具 (77) バイブレーター	
一 般 的 名 称	家庭用電気マッサージ器 (JMDNコード 34662000) 管理医療機器	
医 療 機 器 製 造 販 売 業 許 可 番 号	31B2X00003	
医 療 機 器 認 証 番 号	305AKBZX00025A01	
製 造 販 売 元	ファミリーイナダ株式会社 鳥取県西伯郡大山町高田1220番地	
製 造 元	ファミリーイナダ株式会社	

【仕様】

安全のために商品の点検を

長期ご使用の場合は商品の点検を

こんな症状はありませんか？

- スイッチを入れても、動作しないときがある。
- 電源コードに“ひび割れ”や“傷”がある。
- 電源コードや電源プラグが異常に熱くなる。
- コゲくさいにおいがしたり、動作中に異常な音や振動がする。
- 自動的にタイマーが切れないときがある。
- その他の異常や故障がある。

左記のような症状があれば、故障や事故の防止のため使用を中止し、電源プラグをコンセントから抜き、必ずお買い上げの販売店または、『修理等に関するお問い合わせ窓口』に点検をご依頼ください。

愛情点検



安全にお使いいただくために

本体布地（もみ布）は消耗品であり、耐用年数は3年です（使用条件：1日15分コースを2回、毎日使用した場合）。安全にお使いいただくために、お買い上げ後、耐用年数が過ぎる前にお買い上げの販売店、または『修理等に関するお問い合わせ窓口』に定期点検をご依頼ください。

※ただし使用条件が上記と異なる場合には、耐用年数が変わります。

※お買い上げ後5年ほど経ちましたら、安全のために椅子全体の点検をおすすめします。

点検・修理に要する費用につきましては、お買い上げの販売店、または『修理等に関するお問い合わせ窓口』にご相談ください。

〈キリトリ線〉

保証規定

- 保証期間内に万一発生した故障については修理料金を無償といたします。
 - 修理をご依頼になる場合は、お買い上げの販売店にお申し付けください。
 - お買い上げの販売店に修理をご依頼にできない場合には、『修理等に関するお問い合わせ窓口』（0120-772-294）にご連絡ください。
 - ご転居の場合やご贈答品等で本保証書に記入のお買い上げ店で無償修理をお受けにできない場合には、『修理等に関するお問い合わせ窓口』（0120-772-294）にご相談ください。
- 保証期間内でも次の場合は有償修理となります。
 - (1) お取扱いが適当でないために生じた故障・損傷の場合
 - (2) 火災・天災・異常電圧等による故障・損傷の場合
 - (3) 機器を改造や修理された場合
 - (4) 取扱説明書に記載の使用方法、および注意に反するお取り扱いによって発生した故障・損傷の場合
 - (5) 本保証書を提示されない場合
 - (6) 本保証書のお買い上げ店名、およびお買い上げ年月日の未記入あるいは字句を訂正された場合
 - (7) 一般家庭以外（業務用等）でご使用されていた場合
- 本保証書は日本国内において有効です。
- 本保証書は再発行いたしませんので大切に保管してください。
- 本保証書の記載内容については『修理等に関するお問い合わせ窓口』（取扱説明書に記載）にご相談ください。

修理メモ

ファミリーイナダ株式会社

※This warranty is valid only in Japan

お客様相談窓口のご案内

- 製品に関するお問い合わせ窓口

 **0120-129-011**

- 修理等に関するお問い合わせ窓口

 **0120-772-294**

受付：土・日・祝を除く平日 9：00～17：00

一般社団法人 日本ホームヘルス機器協会正会員
 **ファミリーチャア株式会社**
<https://www.family-chair.co.jp>

- 領収書またはお買い上げ証明書 貼付欄

〈キリトリ線〉

ファミリーチャア 保証書

品番			製造番号	
お客様様	お名前 様			
	ご住所 <input type="text"/> <input type="text"/> <input type="text"/> - <input type="text"/> <input type="text"/> <input type="text"/> <input type="text"/>			
	電話 ()			
お買い上げ店名 住所・電話番号				
お買い上げ日付	保証期間		1年間	
	保証対象		本体	

- 正常なご使用状態（取扱説明書に記載）で万一発生した故障については、お買い上げ日から上記の期間、裏面の保証規定により、その故障の修理料金を無償といたします。
- 本保証書は、本書に示した期間、条件のもとにおいて無償修理をお約束するものです。従って本保証書によって、お客様の法律上の権利を制限するものではありません。
- 製造番号は、かならずご記入ください。
- お買い上げ時の領収書またはお買い上げ証明書は、本書にかならず貼り付け、大切に保管してください。

※商品改良のため予告なく一部仕様を変更することがあります

2023年6月（初版）
2023年10月（第2版）779540101